



# Wasmachine

## W5250N

### Eigenschappen en voordelen

- **Compass Pro® microprocessor biedt:**
  - Groot display en één knop voor eenvoudige programmakeuze
  - Taalkeuze
  - Knoppen voor snelle selectie en opties voor de meest gebruikte wasprogramma's en opties
  - Wasprogrammapakketten geoptimaliseerd aangaande *Energieverbruik, Prestaties en Tijd*. (Beschikbaar in algemene programma's)
- Extreem laag water- en energieverbruik – zie onderstaande tabel
- Wasmiddelbakje met vier compartimenten voor handmatig doseren van poeder of vloeibaar wasmiddel
- Hoge centrifugeerkracht voor efficiënt centrifugerend
- Deur met pakking en stevig scharnier, geschikt voor intensief gebruik
- Roestvast en gegalvaniseerd staal in alle vitale onderdelen voor een optimale bescherming tegen roest
- SuperBalance garandeert de juiste centrifugeerkracht

### Belangrijkste opties

- Automatische toevoeging van vloeibaar wasmiddel (optionele I/O printkaart)
- Roestvrijstalen frontpaneel
- Aansluiting op boekings-/betaalsysteem of muntmeter
- Afvoerpomp



*De getoonde afbeeldingen geven slechts een representatief beeld van het product en variaties zijn mogelijk.*

Belangrijkste specificaties			W5250N			
Max. capaciteit vulfactor 1:9	kg/lb		28/62			
Trommelinhoud	liter		250			
diameter	ø mm		725			
Centrifugeertoerental	rpm		497			
G-factor			100			
Standaard verwarmingsmogelijkheden	elektriciteit	kW	18.0			
	stoom		x			
	niet verwarmd		x			
<b>Verbruiksgegevens "Normaal 60°C"</b>			EI		Stoom**	
<b>Energieverbruik*</b>			Volle belading, 28 kg	Halve belading, 14 kg	Volle belading, 28 kg	Halve belading, 14 kg
Totale tijd	min		49	46	49	46
Waterverbruik (koud+warm)	liter		159+47	131+31	159+47	131+31
Energieverbruik (motor/verwarming***)	kWh		0.3/4.35	0.3/2.9	0.3/-	0.3/-
Stoomverbruik	kg		-	-	6.5	4.35
Restvocht	%		69	78	69	78

\* Watertemperatuur 15°C koud water en 65°C heet water.

\*\* Afhankelijk van de stoomdruk.

\*\*\* Inclusief warmwaterverwarming.



### Elektrische aansluitingen

Verwarmings- alternatief	Hoofdspanning alternative	Hz	Verwarmings- vermogen kW	Totaal vermogen kW	Aanbevolen zekering A
Elektrisch verwarmd	220-240V 3 ~	50/60	18.0	18.8	50
	380-415V 3N ~	50/60	18.0	18.7	35
	440V 3 ~	60	18.0	18.8	35
	480V 3 ~	60	18.0	18.8	25
Stoom of niet verwarmd	220-480V 1/3 ~	50/60	-	1.1	10

Water- en stoomaansluiting		W5250N
Waterkleppen	DN	20
Waterdruk	kPa	200-600
Capaciteit bij 300 kPa	l/min	60
Afvoerklep	ø mm	75
Afvoercapaciteit	l/min	170
Stoomklep	DN	15
Stoomdruk	kPa	300-600
Toevoer vloeibaar wasmiddel		5
Vloercondities		
Frequentie van de dynamische kracht	Hz	8.3
Vloerbelasting bij max. centrifugeren	kN	3.8 ± 4.9
Geluidsniveau		
Geluidsniveau (IEC 60704-2-4) wassen	dB(A)	67
centrifugeertoerental	dB(A)	71
Warmteafgifte		
% van geïnstalleerd vermogen, max.		5
Verzendgegevens		
Gewicht	netto, kg	287
	verpakt in kist, kg	302
Transportvolume	m <sup>3</sup>	1.51
Accessoires		
Stalen basisframe		x
Slangensets voor water of stoom		x
Pluisjesverzamelaar		x
Afmetingen in mm		
<b>A</b> Breedte		830
<b>B</b> Diepte		955
<b>C</b> Hoogte		1410
<b>D</b>		470
<b>E</b>		990
<b>F</b>		1120
<b>G</b>		45
<b>H</b>		1330
<b>I</b>		325
<b>J</b>		245
<b>K</b>		1290
<b>L</b>		1125
<b>M</b>		325
<b>N</b>		100
<b>O</b>		265
<b>P</b>		160
<b>1</b> Bedieningspaneel	<b>6</b> Hergebruik water	
<b>2</b> Deuropening ø 435 mm	<b>7</b> Afvoer	
<b>3</b> Zeepbakje	<b>8</b> Aansluitingen voor toevoer vloeistoffen	
<b>4</b> Koud water	<b>9</b> Elektrische aansluitingen	
<b>5</b> Heet water	<b>10</b> Stoomaansluiting	

Voor- en zijpanelen in lichtgrijs en blauw (RAL 260 70 05, 250 60 30)

\* Ook voor andere spanningen verkrijgbaar, zie het Installatiehandboek

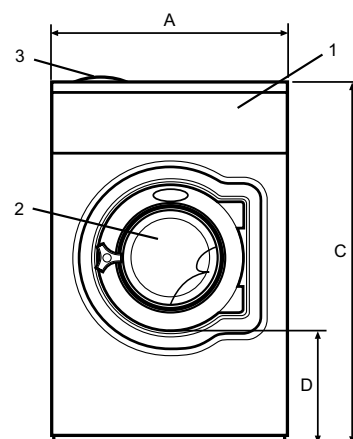

Voorzijde

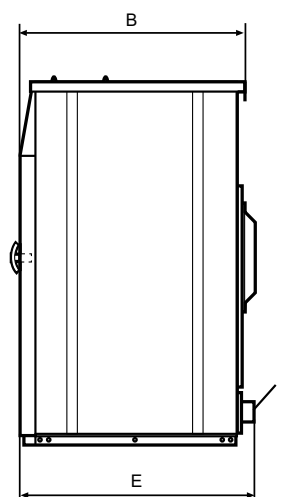

Zijaanzicht

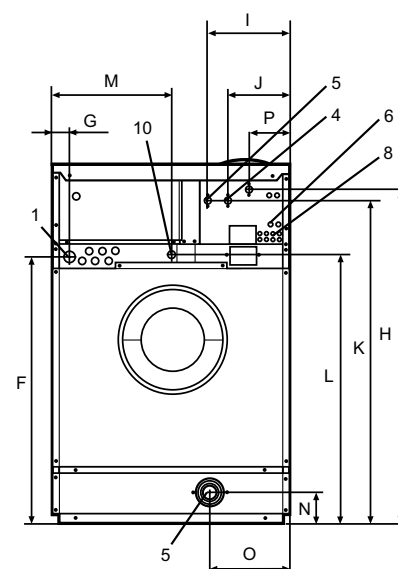

Achterzijde